

HITACHI

Универсальная отрезная машина

CM12Y

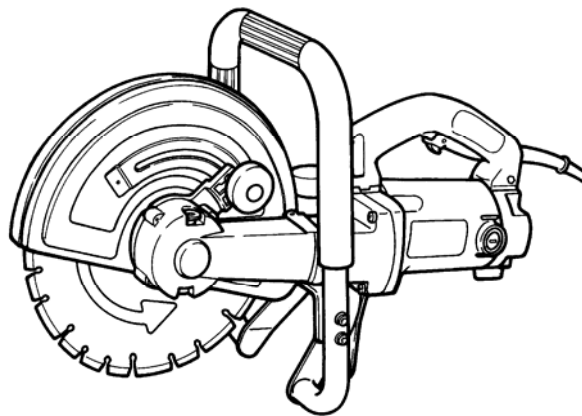

Внимательно прочтите данную инструкцию по эксплуатации прежде чем пользоваться инструментом



Инструкция по эксплуатации

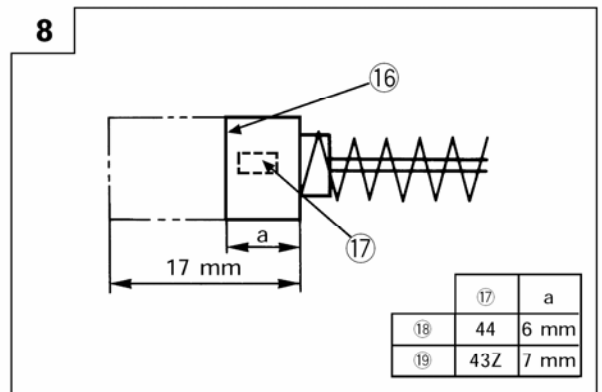
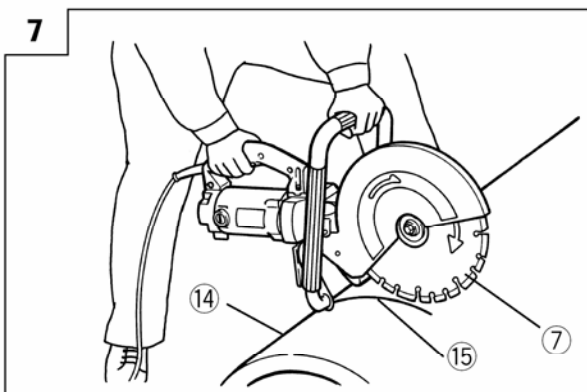
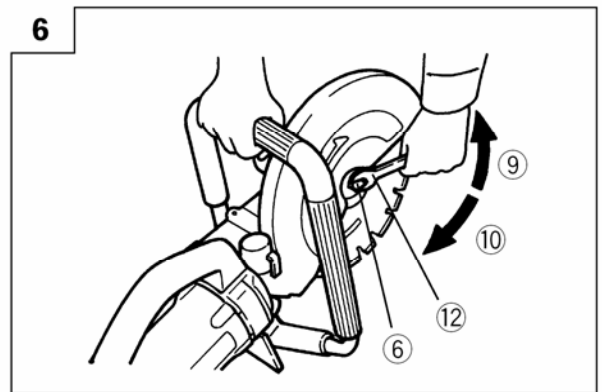
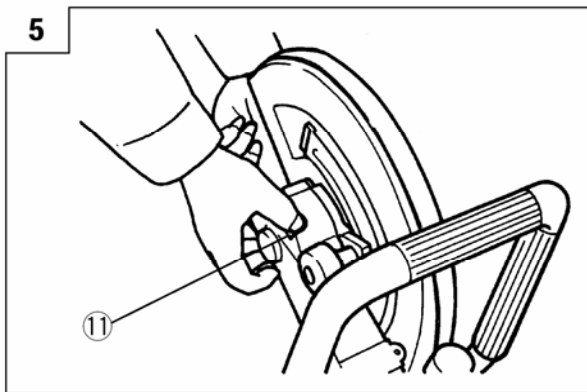
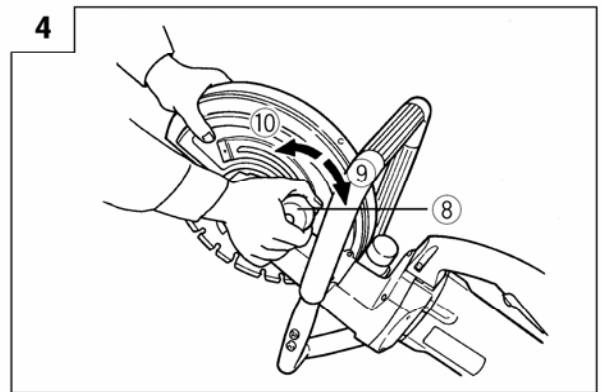
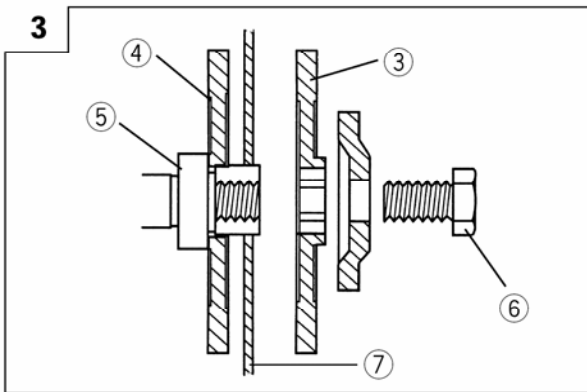
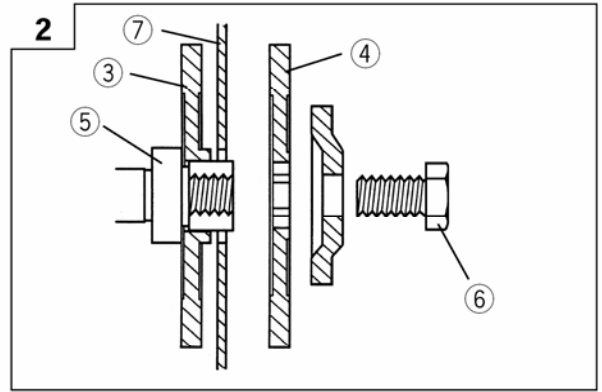
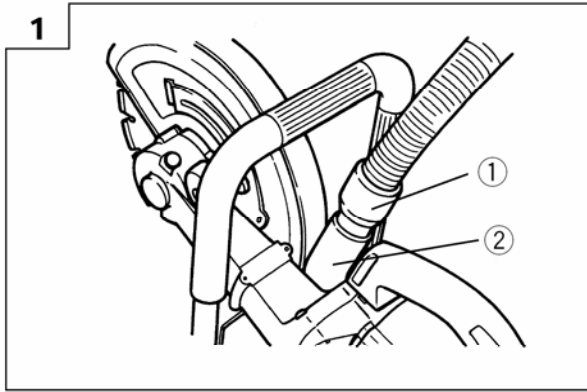

ОБЩИЕ ПРАВИЛА ПО ТЕХНИКЕ БЕЗОПАСНОСТИ.

ВНИМАНИЕ! При эксплуатации электроинструмента для уменьшения риска возгорания, удара электрическим током или получения травмы необходимо всегда соблюдать основные меры предосторожности, включая нижеследующие. Прочтите все эти инструкции перед началом работы с инструментом и сохраните их. Для безопасной эксплуатации:

1. Поддерживайте чистоту и порядок на рабочем месте. Любая помеха на рабочем месте или на рабочем столе может стать причиной травмы.
2. Принимайте во внимание окружающую рабочую обстановку. Не работайте с электроинструментом под дождем. Не используйте электроинструмент в помещениях с повышенной влажностью. Поддерживайте хорошее освещение на рабочем месте. Не работайте с электроинструментом там, где присутствует риск возгорания или взрыва.
3. Остерегайтесь удара электрическим током. Не касайтесь заземленных поверхностей. Например, трубопроводов, радиаторов, кухонных плит, корпусов холодильников.
4. Во время работы с инструментом не разрешайте детям находиться поблизости. Не позволяйте посторонним дотрагиваться до инструмента или удлинителя. Посторонние лица не должны находиться на рабочей площадке.
5. Закончив работу, сдавайте инструмент на хранение. Место для хранения инструмента должно быть сухим, высоко расположенным или запирается на замок. Дети не должны иметь возможности самостоятельно добраться до инструмента.
6. Не вмешивайтесь в работу машины, прикладывая излишнюю силу. Работа выполняется лучше и безопасней, если инструмент эксплуатируется с штатной скоростью.
7. Правильно выбирайте инструмент для каждой конкретной работы. Не пытайтесь сделать маломощным инструментом работу, которая предназначена для высокомощного инструмента. Не используйте инструмент в целях, для которых он не предназначен. Не пользуйтесь циркулярной пилой для обрезания веток деревьев или резки бревен.
8. Обратите внимание на выбор рабочей одежды. Не надевайте просторную одежду или драгоценности, т.к. они могут быть захвачены движущимися частями инструмента. На время работы вне помещений рекомендуется надевать резиновые перчатки и ботинки с нескользкой подошвой. Уложите длинные волосы под головным убором.
9. Пользуйтесь защитными очками. Одевайте маску для лица или маску против пыли, если при резке материала выделяется пыль.
10. Установка принадлежностей для сборки пыли. Если с инструментом предусмотрено использование принадлежностей для сборки пыли, обеспечьте их установку и правильное использование.
11. Не допускайте порчи электрошнура. Никогда не переносите инструмент, держа его за шнур. Не дергайте за шнур с целью вынуть вилку из розетки. Берегите шнур от воздействия нагрева, смазочных материалов и предметов с острыми краями.
12. Перед началом работы закрепите обрабатываемую деталь в тисках. Это безопасней, чем держать заготовку в руке, а также освобождает руки для работы с инструментом.
13. Будьте начеку. Постоянно имейте хорошую точку опоры и не теряйте равновесия.
14. Внимательно относитесь к техническому обслуживанию инструмента и его ремонту. Для достижения лучших рабочих характеристик и обеспечения большей безопасности при работе содержите инструмент хорошо заточенным и в чистоте. При смазке и замене аксессуаров следуйте указаниям в соответствующих инструкциях. Периодически осматривайте электрошнур инструмента и в случае его повреждения

отремонтируйте его в уполномоченном сервисном центре. Периодически осматривайте удлинители и в случае повреждения производите их замену. Рукоятки инструмента должны быть сухими и чистыми, не пачкайте их смазочными материалами.

15. Выньте вилку электрошнура из розетки, если инструмент не используется, перед началом техобслуживания, а также перед заменой аксессуаров (ножей, сверл, фрез).
16. Выньте все регулировочные и гаечные ключи. Возьмите себе за правило, перед тем как включить инструмент, проверять все ли ключи вынуты из него.
17. Избегайте неожиданного запуска двигателя. Не переносите подключенный к электросети инструмент, держа палец на переключателе. Перед тем как вставить штепсель в розетку убедитесь, что переключатель находится в положении "Выкл."
18. Работая вне помещения, пользуйтесь удлинителями. В этом случае используйте только те удлинители, что предназначены для работы на улице.
19. Будьте бдительны. Следите за тем, что вы делаете. Придерживайтесь здравого смысла. Если вы устали, не работайте с инструментом.
20. Проверяйте поврежденные детали. Прежде чем продолжить эксплуатацию инструмента, следует тщательно проверить защитный кожух или иные детали, которые имеют повреждения с целью установить, что они в рабочем состоянии и выполняют предназначенную им функцию. Проверьте юстировку и крепление движущихся деталей, исправность деталей, правильность сборки и любые другие параметры что могут повлиять на их работу. Защитный кожух или другую деталь, которые повреждены, необходимо как следует отремонтировать или заменить в уполномоченном сервисном центре, если иное не указано в инструкции по эксплуатации. Неисправные переключатели замените в уполномоченном сервисном центре. Не работайте с инструментом с неисправным переключателем "Вкл.\ Выкл."
21. **Внимание.** Использование каких-либо иных аксессуаров и запасных частей чем те, которые рекомендованы в данных инструкциях, может привести к травме.
22. Ремонт инструмента должен выполняться квалифицированным персоналом сервисных центров с использованием оригинальных запасных частей. Несоблюдение этого положения может стать причиной возникновения серьезной опасности для пользователя. Конструкция инструмента отвечает общепринятым требованиям по безопасности.

ТЕХНИКА БЕЗОПАСНОСТИ ПРИ ЭКСПЛУАТАЦИИ УНИВЕРСАЛЬНАЯ ОТРЕЗНАЯ МАШИНА.

1. Пользуйтесь только теми алмазными и абразивными отрезными дисками, которые указаны производителем (см. дополнительные аксессуары). Не эксплуатируйте универсальную отрезную машину во время подачи воды.
2. Перед тем как включить инструмент, внимательно осмотрите алмазный отрезной диск. Если он содержит трещины, сломан или погнут, не используйте его. Включайте универсальную отрезную машину осторожно, обращая внимание на все отклонения от нормы в его работе.
3. Использование алмазного отрезного диска для резки металла, сократит срок его службы или приведет к его разрушению. Не режьте металл алмазными дисками.
4. Начинайте работу только после достижения диском max скорости вращения.
5. Чрезмерное давление на инструмент приводит к перегрузке двигателя, снижает

производительность работы и уменьшает срок службы. Работая с бетоном, кафелем, камнем, устанавливайте глубину резания, равную 50 мм или меньше. Если глубина резания больше 50 мм, режьте заготовку в два, три приёма. При глубине резания больше чем 50 мм уменьшается срок

службы алмазного отрезного диска и может произойти заедание двигателя.

6. Универсальная отрезная машина не режет асбест.
7. Если во время работы летят искры, накройте адаптер пылесборника резиновой крышкой и наденьте защитные очки.

ТЕХНИЧЕСКИЕ ХАРАКТЕРИСТИКИ.

Напряжение	230В ~
Потребляемая мощность *	2400 Вт
Число оборотов холостого хода	5000/ мин.
Параметры алмазного отрезного диска	Внешний диаметр: 305 мм
	Толщина: 2.0 мм
	Диаметр посадочного отверстия: 22.2 мм/ 20 мм
Максимальная глубина резания	100 мм
Вес (без шнура и алмазного диска)	11.5 кг

* Значение данного параметра варьируется в зависимости от страны.

СТАНДАРТНЫЕ АКСЕССУАРЫ.

1. Рукав 1
2. Гаечный ключ 1
3. Защитные очки 1

Набор стандартных аксессуаров может быть без предупреждения изменён.

ДОПОЛНИТЕЛЬНЫЕ АКСЕССУАРЫ (продаются отдельно).

(1) Алмазные отрезные диски для сухой резки (сегментный тип).

Тип	Диаметр диска (мм)	Номер кода	Толщина (мм)	Диаметр отверстия (мм)
Для бетона и каменной кладки	305	985618	2.8	22.2
Для абразивного материала		985619	3.0	

(2) Абразивные отрезные диски.

Тип	Диаметр диска (мм)	Номер кода	Диаметр отверстия (мм)	Количество в упаковке
Отрезной диск для металла	305	985609	22.2	10 шт.
		985608	25.4	
Отрезной диск для каменной кладки		985611	22.2	
		985610	25.4	

(3) Дисковая шайба (А) (диаметр отверстия 25.4 мм).

Набор дополнительных аксессуаров может быть без предупреждения изменён.

ОБЛАСТЬ ПРИМЕНЕНИЯ.

- Резание или надрезание бетона.
- Резание или надрезание кафеля.
- Резание или надрезание камня.
- Резание или надрезание кровельной черепицы.
- Резание металла.

ПОДГОТОВКА К ЭКСПЛУАТАЦИИ.

1. Источник электропитания.

Проследите за тем, чтобы используемый источник электропитания соответствовал требованиям к источнику электропитания, указанным на шильдике изделия.

2. Переключатель "Вкл./ Выкл.".

Убедитесь в том, что переключатель находится в положении "Выкл.". Если вы вставляете штепсель в розетку, а переключатель находится в положении "Вкл.", инструмент немедленно заработает, что может стать причиной серьёзной травмы.

3. Удлинитель.

Когда рабочая площадка удалена от источника электропитания, пользуйтесь удлинителем. Удлинитель должен иметь требуемую площадь поперечного сечения и обеспечивать работу инструмента заданной мощности. Разматывайте удлинитель только на реально необходимую для данного конкретного применения длину.

4. Проверка и установка алмазного отрезного диска.

Проверьте тот ли тип алмазного отрезного диска Вы используете, диск не должен содержать трещин, не должен быть сломанным или погнутым.

Убедитесь в надёжности установки алмазного отрезного диска. Порядок установки читайте в параграфе "Установка/ снятие алмазного отрезного диска".

5. Проверка ручки, закрепляющей защитный кожух.

Убедитесь в том, что ручка, используемая для крепления защитного кожуха, хорошо затянута. Плохо затянутая ручка - причина травмы оператора (рис.4).

ПОДСОЕДИНЕНИЕ ШЛАНГА ДЛЯ ПЫЛЕОТСОСА.

Если при резке материала выделяется пыль, применяйте шланг пылеотсоса:

- (1) Снимите резиновую крышку и подсоедините рукав (рис. 1).
- (2) Подсоедините шланг к рукаву (рис. 1).

ПРЕДОСТЕРЕЖЕНИЯ.

- Не эксплуатируйте шланг для пылеотсоса при резке металла.
- Всегда накрывайте резиновой крышкой адаптер пылесборника, если шланг для пылеотсоса не используется.

УСТАНОВКА/ СНЯТИЕ АЛМАЗНОГО ОТРЕЗНОГО ДИСКА.

1. Установка.

- (1) Протрите от пыльной крошки шпindel и шайбы.
- (2) Установите алмазный отрезной диск так, как показано на рис. 2 и 3, следя за тем, чтобы направление его вращения совпадало с направлением, обозначенным на защитном кожухе.
- Если диаметр посадочного отверстия алмазного отрезного диска равен 22.2 мм, установите

дисковую шайбу (В) (серебряная) на внутреннюю сторону.

- Если диаметр посадочного отверстия алмазного отрезного диска равен 20.0 мм, установите дисковую шайбу (С) (чёрная) на внутреннюю сторону.
- (3) Надавите на стопорный штифт и зафиксируйте шпindel. Гаечным ключом (стандартные аксессуары) хорошо затяните болт (рис. 5 и 6).

ЗАМЕЧАНИЕ.

- Для затяжки болта всегда используйте поставляемый гаечный ключ.
- Обратите внимание на то, что болт затягивается налево (против часовой стрелки). Это предотвращает ослабление затяжки болта в процессе эксплуатации инструмента (рис. 6).

2. Снятие.

- Гаечным ключом (стандартные аксессуары) открутите болт и снимите алмазный отрезной диск (рис. 6).

ЭКСПЛУАТАЦИЯ.

1. Регулировка защитного кожуха (рис. 4).

- Ослабив ручку, отрегулируйте положение защитного кожуха так, чтобы пыль и осколки от разрезаемого материала или искры не попадали в оператора во время эксплуатации.

2. Резание (рис. 7).

- (1) Поставьте инструмент на подготовленный к резке материал и совместите алмазный отрезной диск с заранее прочерченной линией. Резание может быть выполнено ровно и безотказно, если Вы, сделав первоначальный надрез, будете резать прямо вперёд по намеченной линии.
- (2) При включении инструмента алмазный отрезной диск не должен касаться материала, подготовленного к разрезанию.

ПРЕДОСТЕРЕЖЕНИЯ.

- Всегда проверяйте алмазный отрезной диск прежде, чем начать работу. Никогда не эксплуатируйте треснувший, сломанный или погнутый диск.
- Не подводите воду или охлаждающую жидкость к алмазному отрезному диску.
- Начинайте резать только тогда, когда алмазный отрезной диск достиг максимальной скорости вращения.
- Если алмазный отрезной диск застревает в материале или слышен ненормальный шум, немедленно выключите инструмент.
- Никогда не используйте алмазный отрезной диск для резки вдоль зигзагообразных или кривых линий. Не работайте боковой поверхностью диска. Не режьте под углом.
- Если во время работы прикладывать излишнюю силу к алмазному отрезному диску, это может не только привести к перегрузке двигателя инструмента и стать причиной его повреждения, но и к перегреву алмазного отрезного диска, что сократит срок его службы.
- Будьте осторожны, не допустите касания между электрошнуром и алмазным отрезным диском во время работы.

Закончив работу, выключите инструмент и выньте штепсель из розетки.

ТЕХНИЧЕСКОЕ ОБСЛУЖИВАНИЕ И ПРОВЕРКА.

1. Проверка алмазного отрезного диска.

Изношенный диск является причиной перегрузки двигателя и снижает производительность работы. Замените его на новый.

2. Засорение алмазного отрезного диска.

- Скорость износа алмазного покрытия режущей кромки зависит от типа разрезаемого материала, скорости резания и т.д. Материал, при резании которого появляются зернистые частички-опилки, может соскрести связующий наполнитель и ускорить износ алмазного покрытия. С другой стороны,

материалы, при резании которых появляется порошкообразная пыль, могут стать причиной засорения алмазного слоя, что снизит эффективность резания. Если имеет место засорение алмазного покрытия режущей кромки, то дополнительная сила, прикладываемая в попытке увеличить скорость резания, иной раз приводит к появлению искр по окружности алмазного отрезного диска. В этом случае перестаньте эксплуатировать универсальную отрезную машину и внимательно исследуйте режущую кромку, потирая её пальцами. Если алмазное покрытие на ощупь гладкое (нет шероховатостей, не чувствуется абразивная поверхность), значит оно засорено пылью и требует "чистки". Для основательной чистки нужно разрезать в шадющем режиме приблизительно 5 метров относительно мягкого материала, при резании которого появляются зернистые частички-опилки (например, цементный блок или кирпич), с глубиной резания 10 мм. Эта процедура восстановит режущую способность алмазного слоя и продлит срок службы алмазного отрезного диска. Алмазный материал чувствителен к высоким температурам и начинает портиться приблизительно при 600 °С. Высокие температуры вызывают разложение алмазного материала. Поэтому очень важно прочищать алмазное покрытие сразу же, как только оно засоряется или появляются искры, которые опять же свидетельствуют о засорении.

3. Проверка установленных винтов.

Регулярно проверяйте все установленные на инструменте винты, следите за тем, чтобы они были как следует затянуты. Немедленно затяните ослабленный винт. Невыполнение этого грозит серьёзной опасностью.

4. Техническое обслуживание двигателя.

Обмотка двигателя - "сердце" электроинструмента. Проявляйте должное внимание, следя за тем, чтобы обмотка не была повреждена и/или залита маслом или водой.

5. Проверка угольных щёток (рис. 8).

В электродвигателе инструмента применяются угольные щётки, которые со временем изнашиваются. Чрезмерно изношенная щётка может стать причиной неполадок в двигателе. Замените изношенную угольную щётку, когда она приблизится к "пределу износа" или сравняется с ним, на новую, имеющую тот же номер (см. рис.). Следует всегда содержать угольные щётки в чистоте и следить за тем, чтобы они свободно скользили в пределах щёткодержателей.

7. Замена угольной щётки.

Снимите колпачок, пользуясь отвёрткой на прямой шлиц. После чего угольная щётка легко вынимается.

ЗАМЕЧАНИЕ.

Фирма "HITACHI" непрерывно работает над усовершенствованием своих изделий, поэтому мы сохраняем за собой право на внесение изменений в технические характеристики, упомянутые в данной инструкции по эксплуатации, без предупреждения об этом.

Информация, касающаяся создаваемого шума и вибрации.

Измеряемые величины были определены в соответствии с EN50144.

Типичный средневзвешенный уровень звукового давления: 93дБ(А). Типичный средневзвешенный уровень звуковой мощности: 106дБ(А). Одевайте наушники. Типичный уровень вибрации - 7,5 м/с². Избегайте длительного и непрерывного воздействия вибрации, т.к. это может вызвать расстройство здоровья.

1	Шланг для пылеотсоса	11	Стопорный штифт
2	Рукав	12	Гаечный ключ
3	Дисковая шайба (В)	13	Трубообразная рукоятка

4	Дисковая шайба (С)	14	Рабочий материал
5	Шпиндель	15	Заранее прочерченная линия
6	Болт	16	Предел износа
7	Алмазный отрезной диск	17	Номер угольной щётки
8	Ручка	18	Обычная угольная щётка
9	Затягивание	19	Отключающаяся угольная щётка
10	Ослабление		