



ООО «Энкор-Инструмент-Воронеж»

МАШИНА РУЧНАЯ ЭЛЕКТРИЧЕСКАЯ ПИЛЬНАЯ ПДЭ-1600/65 РУКОВОДСТВО ПО ЭКСПЛУАТАЦИИ



Россия Воронеж ■ www.enkor.ru ■ Артикул 50244

Уважаемый покупатель!

Вы приобрели ручную электрическую пильную машину, изготовленную в КНР с соблюдением требований российских стандартов, под контролем специалистов ООО «ЭНКОР-Инструмент-Воронеж». Перед началом эксплуатации внимательно и до конца прочтите настоящее «Руководство».

СОДЕРЖАНИЕ

1. ОБЩИЕ УКАЗАНИЯ
 2. ТЕХНИЧЕСКИЕ ДАННЫЕ
 3. КОМПЛЕКТНОСТЬ
 4. УКАЗАНИЯ ПО ТЕХНИКЕ БЕЗОПАСНОСТИ
 5. ОСОБЕННОСТИ ЭКСПЛУАТАЦИИ
 - 5.1. Требования к сети электропитания
 - 5.2. Особенности эксплуатации
 6. УСТРОЙСТВО ПИЛЫ
 7. ПОДГОТОВКА К РАБОТЕ И РЕГУЛИРОВКА
 - 7.1 Снятие и установка пильного диска.
 - 7.2. Изменение глубины пропила
 - 7.3. Изменение угла наклона пильного диска
 - 7.4. Установка параллельного упора
 8. ПОРЯДОК РАБОТЫ С ПИЛОЙ
 9. ТЕХНИЧЕСКОЕ ОБСЛУЖИВАНИЕ
 10. ВОЗМОЖНЫЕ НЕИСПРАВНОСТИ И МЕТОДЫ ИХ УСТРАНЕНИЯ
 11. ГАРАНТИЙНЫЕ ОБЯЗАТЕЛЬСТВА
 12. СВИДЕТЕЛЬСТВО О ПРИЕМКЕ И ПРОДАЖЕ
 13. СХЕМА СБОРКИ
 14. ДЕТАЛИ СБОРКИ
- ### ГАРАНТИЙНЫЙ ТАЛОН

Настоящее «Руководство» предназначено для изучения и правильной эксплуатации ручной электрической пильной машины модели "ПДЭ-1600/65".

КОРЕШОК №2 На гарантийный ремонт	КОРЕШОК №1 На гарантийный ремонт
пилы «ПДЭ-1600/65» изъята «.....» 200.....года Ремонт произвел/...../	пилы «ПДЭ-1600/65» изъята «.....» 200.....года Ремонт произвел/...../
..... линия отреза	
Гарантийный талон ООО «ЭНКОР - ИНСТРУМЕНТ - ВОРОНЕЖ» Россия, 394006, г. Воронеж, пл. Ленина, 8.	Гарантийный талон ООО «ЭНКОР - ИНСТРУМЕНТ - ВОРОНЕЖ» Россия, 394006, г. Воронеж, пл. Ленина, 8.
ТАЛОН №2 На гарантийный ремонт пилы	ТАЛОН №1 На гарантийный ремонт пилы
«ПДЭ-1600/65» зав. №	«ПДЭ-1600/65» зав. №
Изготовлен «.....»/...../ М. П.	Изготовлена «.....»/...../ М. П.
Продана _____ наименование торгового предприятия	Продана _____ наименование торгового предприятия
Дата «.....» 200.....г _____ подпись продавца	Дата «.....» 200.....г _____ подпись продавца
Владелец адрес, телефон	Владелец адрес, телефон
.....
.....
Выполнены работы по устранению дефекта	Выполнены работы по устранению дефекта
.....
Дата «.....» 200.....г _____ подпись механика	Дата «.....» 200.....г _____ подпись механика
Владелец пилы _____ личная подпись	Владелец пилы _____ личная подпись
Утверждаю _____ руководитель ремонтного предприятия	Утверждаю _____ руководитель ремонтного предприятия
..... наименование ремонтного предприятия или его штамп наименование ремонтного предприятия или его штамп
Дата «.....» 200.....г _____ личная подпись	Дата «.....» 200.....г _____ личная подпись
Место для замечаний	Место для замечаний
.....
.....
.....

14. ДЕТАЛИ СБОРКИ ПИЛЫ "ПДЭ-1600/65 "

*- номер позиции на схеме сборки

№*	Код.	Наименование детали	№*	Код.	Наименование детали
1	234500	Крышка щёткодержателя	47	245123	Подшипник 6003
2	234501	Щёткодержатель	48	234521	Фланец
3	234502	Щётка	49	234344	Болт М5х12
4	234503	Корпус мотора	50	234345	Болт М5х12
5	234306	Шайба	51	234346	Рычаг замка
6	234305	Шайба	52	234347	Гайка М8
7	234504	Болт М5х52	53	234348	Фиксатор замка
8	234308	Винт ST4x16	54	234349	Болт М8х20
9	234505	Корпус рукоятки левый	55	234522	Плита основания
10	234310	Ключ	56	234351	Винт барашковый
11	234532	Шнур сетевой	57	234352	Шайба
12	234312	Муфта шнура сетевого	58	234523	Скоба
13	234314	Винт	59	234524	Клин распорный
14	234313	Фиксатор шнура сетевого	60	234525	Суппорт
15	234315	Выключатель	61	234359	Опора кожуха
16	234506	Конденсатор	62	234360	Указатель
17	234507	Корпус рукоятки правый	63	234361	Шайба
18	234508	Статор	64	234362	Пружина
19	234509	Винт ST4x65	65	234363	Винт
20	234320	Втулка резиновая	66	234358	Стойка угловая
21	245103	Подшипник 608	67	234357	Винт барашковый
22	234510	Ротор	68	234365	Пружина
23	245124	Подшипник 6001	69	234533	Прижим параллельного упора
24	234511	Диффузор	70	234356	Штифт стойки
25	234512	Корпус редуктора	71	234534	Упор параллельный
26	234337	Болт М5х16	72	234367	Штифт
27	234513	Фиксатор шпинделя	73	234368	Пружина возвратного механизма
28	234514	Штифт фиксатора	74	234369	Ролик
29	234326	Колодка верхняя	75	234370	Заглушка ролика
30	234327	Колодка нижняя	76	234526	Кожух маятниковый
31	234515	Пружина фиксатора	77	234378	Ручка кожуха
32	234329	Прокладка фиксатора	78	234372	Вкладыш
33	234330	Ось фиксатора	79	234373	Кольцо стопорное
34	234331	Коллектор пылеотвода	80	234374	Фланец опорный
35	234516	Кожух защитный	81	234531	Диск пыльный
36	234517	Логотип	82	234375	Фланец наружный
37	234334	Гайка М6	83	234376	Шайба
38	234335	Отбойник	84	234377	Болт М8х16
39	234336	Болт М6х25	85	234527	Заклёпка
40	245179	Подшипник игольчатый	86	234528	Заклёпка
41	234338	Шайба	87	234364	Винт барашковый
42	234518	Колесо зубчатое	88	234529	Ротор в сборе
43	234340	Шпонка	89	234530	Фиксатор шпинделя в сборе
44	234519	Вал	90	234381	Отбойник в сборе
45	234342	Кольцо стопорное	91	234382	Рычаг замка в сборе
46	234520	Кольцо стопорное	92	234383	Ролик в сборе

1. ОБЩИЕ УКАЗАНИЯ

1.1. Ручная электрическая пильная машина "ПДЭ-1600/65" (далее пила) предназначена для распиловки заготовок из древесины и материалов на ее основе с использованием оснастки, конструктивно совместимой с пилой и предназначенной для выполнения вышеперечисленных работ.

1.2. Данная ручная электрическая пильная машина является технически сложным товаром бытового назначения и относится к электробытовым машинам, предназначенным для использования исключительно для личных, семейных, домашних и иных нужд, не связанных с осуществлением предпринимательской деятельности.

1.3. Пила рассчитана на работу от однофазной сети переменного тока напряжением 220В и частотой 50 Гц.

1.4. Пила предназначена для эксплуатации и хранения в следующих условиях:

- температура окружающей среды от 1⁰ до 35⁰ С;
- относительная влажность воздуха до 80% при температуре 25⁰ С.

1.5. Приобретая пилу, проверьте ее работоспособность и комплектность. Обязательно требуйте от продавца заполнения гарантийного талона и паспорта инструмента, дающих право на бесплатное устранение заводских дефектов в период гарантийного срока. В этих документах продавцом указывается дата продажи инструмента, ставится штамп магазина и разборчивая подпись или штамп продавца.

ВНИМАНИЕ. После продажи пилы претензии по комплектности не принимаются.

2. ТЕХНИЧЕСКИЕ ДАННЫЕ

2.1. Основные параметры пилы приведены в таблице 1.

Таблица 1.

Наименование параметра		Значение параметра
Номинальное напряжение питания, В		220±10%
Частота тока питающей сети, Гц		50
Род тока		Переменный, однофазный
Номинальная потребляемая мощность, Вт		1600
Число оборотов холостого хода, об/мин		5000
Наибольшая глубина пропила, мм	под углом 90 ⁰	0÷65
	под углом 45 ⁰	0÷46
Размеры пильного диска, мм		Ø 190 x 20
Масса нетто / брутто, кг		5 / 6,6
Габаритные размеры упаковки, мм		395 x 290 x 250

Код для заказа **50244**

2.2. По электробезопасности пила модели "ПДЭ-1600/65" соответствует II классу защиты от поражения электрическим током по ГОСТ 12.2.013.0-91.

В связи постоянным совершенствованием конструкции и технических характеристик инструмента ООО «Энкор-Инструмент-Воронеж» оставляет за собой право вносить изменения в конструкцию и комплектацию данного изделия.

3
3. КОМПЛЕКТНОСТЬ (Рис.1.)

Наименование	Количество
А. Пила	1шт.
Б. Ключ для замены диска	1шт.
В. Болт крепления пильного диска	1шт.
Г. Фланец наружный	1шт.
Д. Фланец внутренний	1шт.
Е. Диск пильный	1шт.
Ж. Упор параллельный	1шт.
Руководство по эксплуатации	1шт.
Картонная коробка	1шт.



Рис.1

4. УКАЗАНИЯ ПО ТЕХНИКЕ БЕЗОПАСНОСТИ

ПРЕДУПРЕЖДЕНИЕ: не подключайте пилу к сети питания до тех пор, пока внимательно не ознакомитесь с изложенными в «Руководстве» рекомендациями.

ЗАПРЕЩАЕТСЯ работать пилой в состоянии алкогольного или наркотического опьянения.

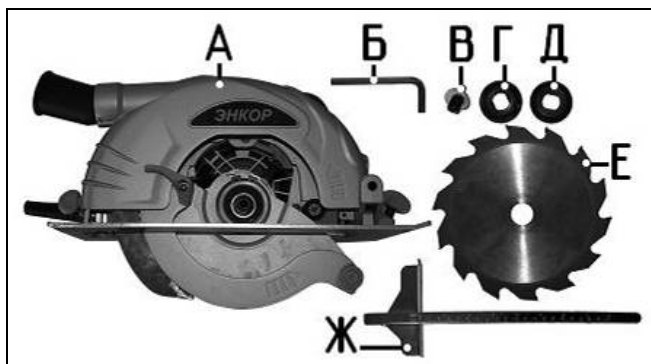
ВНИМАНИЕ! В процессе работы электроинструментом не допускайте нахождения в рабочей зоне детей и посторонних лиц.

4.1. Ознакомьтесь с назначением, принципом действия, приемами работы и максимальными возможностями Вашей пилы.

4.2. Запрещается работа пилой в помещениях с относительной влажностью воздуха более 80%.

12
12. СВИДЕТЕЛЬСТВО О ПРИЕМКЕ И ПРОДАЖЕ

Ручная электрическая пильная машина "ПДЭ-1600/65" соответствует требованиям ТУ 4833-009-74343425-2008, ГОСТ 12.2.013.0-91 обеспечивающим безопасность жизни, здоровья потребителей и охрану окружающей среды и признана годной к эксплуатации.

Дата изготовления "___" _____ 200 г. _____ ОТК _____
штамп подпись

Дата продажи "___" _____ 200 г. _____
подпись продавца штамп магазина

14. СХЕМА СБОРКИ ПИЛЫ "ПДЭ-1600/65 "

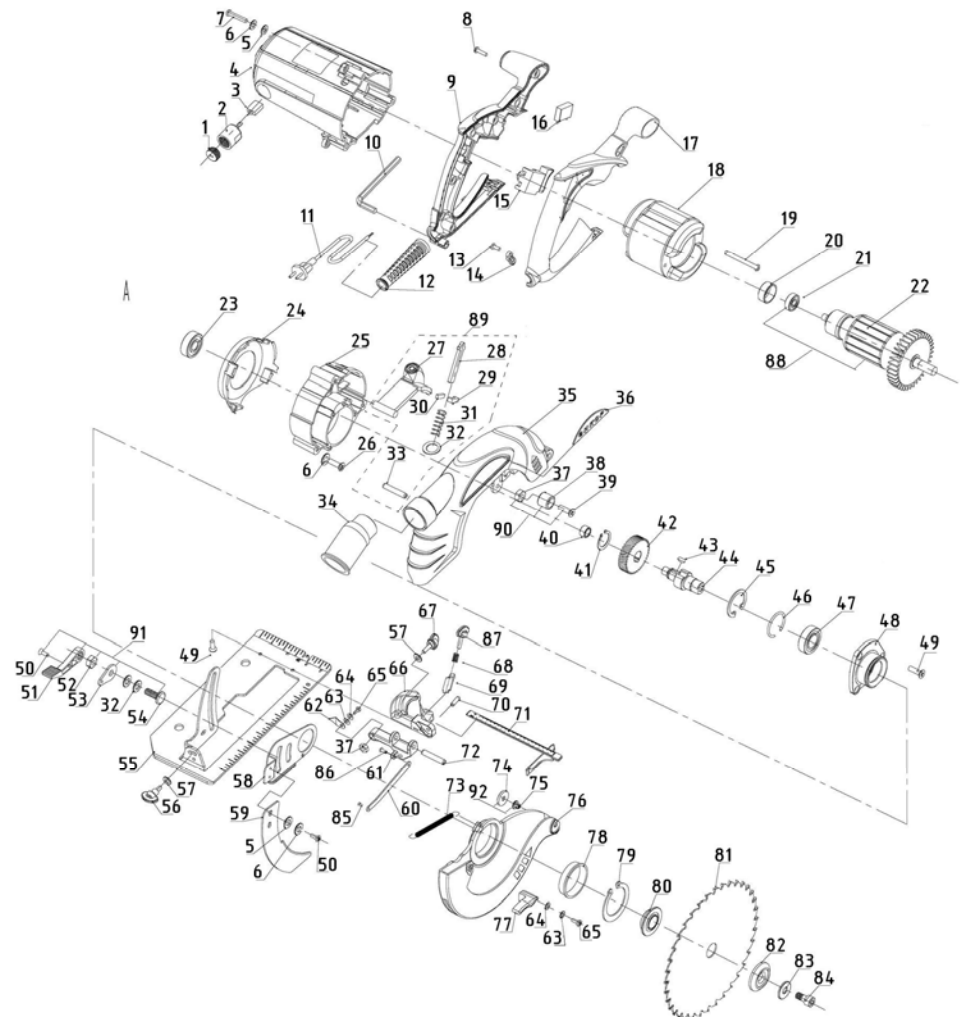

- 4.20. Не используйте абразивные круги и диски .
 4.21. Во избежание получения травм не допускается работа пилой без защитных кожухов или с зафиксированным подвижным кожухом.
 4.22. Не тормозите пильный диск путем бокового нажатия на какой-либо предмет.

5. ОСОБЕННОСТИ ЭКСПЛУАТАЦИИ

5.1. Требования к сети электропитания.

- 5.1.1. Пила подключается к сети с напряжением 220 В и частотой 50 Гц.
 5.1.2. Запрещается переделывать вилку, если она не соответствует размеру Вашей розетки и изменять длину сетевого шнура.
 5.1.3. При повреждении шнура питания его должен заменить уполномоченный сервисный центр (услуга платная).
 5.1.4. При износе щеток электродвигателя их должен заменить уполномоченный сервисный центр (услуга платная).

5.2. Особенности эксплуатации.

ВНИМАНИЕ! Для исключения опасности повреждения двигателя регулярно очищайте пилу и вентиляционные каналы корпуса от опилок и пыли. Таким образом обеспечивается беспрепятственное охлаждение двигателя. Не допускайте попадания внутрь корпуса пилы посторонних предметов и жидкостей.

- 5.2.1. Если двигатель пилы не запускается или внезапно останавливается при работе, сразу же отключите пилу. Отсоедините вилку шнура питания пилы от розетки электрической сети.
 5.2.2. Колебания напряжения сети в пределах $\pm 10\%$ относительно номинального значения не влияют на нормальную работу пилы. Однако, при тяжёлой нагрузке необходимо, чтобы на двигатель подавалось напряжение 220 В.
 5.2.3. Не перегружайте пилу. При выполнении работ, регламентированных данным «Руководством», не допускайте чрезмерного усилия подачи пилы, вызывающего существенное падение оборотов электродвигателя. Невыполнение этого требования способно привести к перегрузке и выходу из строя электродвигателя пилы. Не допускается эксплуатация пилы с признаками кольцевого искрения на коллекторе электродвигателя.
 5.2.3. Большинство проблем с двигателем вызвано ослаблением или плохими контактами в разъёмах, перегрузкой, пониженным напряжением (возможно, вследствие недостаточного сечения подводящих проводов).
 5.2.4. При большой длине и малом поперечном сечении подводящих проводов на них происходит дополнительное падение напряжения, которое приводит к проблемам с двигателем. Поэтому для нормального функционирования инструмента необходимо достаточное поперечное сечение подводящих проводов. Рекомендованное поперечное сечение медного провода $0,75 \text{ мм}^2$ при общей длине не более 15 метров. При этом, не имеет значения, осуществляется подвод электроэнергии к пиле через стационарные подводящие провода, через удлинительный кабель или через комбинацию стационарных и удлинительный кабелей.

6. Двигатель не развивает полную скорость и не работает на полную мощность	Низкое напряжение в сети питания.	Проверить напряжение в сети.
	Сгорела обмотка или обрыв в обмотке.	Обратиться в специализированный Сервисный центр для ремонта
	Слишком длинный удлинительный шнур.	Заменить шнур на более короткий, убедившись, что он отвечает требованиям п.5.2.4.

11. ГАРАНТИЙНЫЕ ОБЯЗАТЕЛЬСТВА.

Производитель гарантирует надёжную работу ручных электрических машин при соблюдении условий хранения, правильности монтажа, соблюдении правил эксплуатации и обслуживания, указанных в руководстве по эксплуатации.

Гарантийный срок – 12 месяцев с дня продажи через розничную торговую сеть. Срок службы – 5 лет.

Гарантия распространяется только на производственные дефекты, выявленные в процессе эксплуатации ручной электрической машины в период гарантийного срока. Настоящая гарантия в случае выявления недостатков товара, не связанных с нарушением правил использования, хранения или транспортировки товара, действий третьих лиц или непреодолимой силы, даёт право на безвозмездное устранение выявленных недостатков в течение установленного гарантийного срока.

В гарантийный ремонт принимается ручная электрическая машина при обязательном наличии правильно и полностью оформленного и заполненного гарантийного талона установленного образца на представленную для ремонта машину с штампом торговой организации и подписью покупателя.

Ручная электрическая машина в ремонт должна сдаваться чистой, в комплекте с принадлежностями.

1. Настоящие гарантийные обязательства не распространяются на следующие случаи:

На недостатки ручной электрической машины, если такие недостатки стали следствием нарушения правил использования, хранения или транспортировки товара, действий третьих лиц или непреодолимой силы. В частности, под нарушением правил использования, хранения и транспортировки подразумевается нарушение правил и условий эксплуатации и хранения ручной электрической машины, а так же несоблюдения запретов, установленных настоящим «Руководством». Например, при попадании внутрь ручной электрической машины посторонних предметов, жидкостей, при механическом повреждении корпуса и шнура питания ручной электрической машины, при перегрузке или заклинивании двигателя (одновременный выход из строя ротора и статора, обеих обмоток статора) а так же в других случаях возникновения недостатков, если такие недостатки стали следствием вышеуказанных нарушений..

2. Настоящие гарантийные обязательства не распространяются на следующие комплектующие и составные детали ручных электрических машин:

– патроны сверлильные и ключи к ним; дополнительные рукоятки; ограничители глубины сверления; защитные кожухи, экраны и элементы их крепления; параллельные и направляющие упоры и детали их крепления; съёмные переходники и адаптеры; цанги и гайки их крепления; подошвы плоскошлифовальных,

9. ТЕХНИЧЕСКОЕ ОБСЛУЖИВАНИЕ

9.1. Продолжительная эксплуатация изношенного пильного диска приводит к снижению производительности пиления и может стать причиной перегрузки двигателя, преждевременного его износа. Замените пильный диск на новый сразу, как только заметите, что он изношен или поврежден.

9.2. Регулярно проверяйте все установленные на пиле винты, следите за тем, чтобы они были затянуты. Немедленно затяните винт, который окажется ослабленным.

9.3. По окончании работы проверьте затяжку болта (4) крепления пильного диска.

9.4. Очистите пилу от грязи, пыли и протрите чистой ветошью.

9.5. Аккуратно сверните и зафиксируйте шнур питания пилы.

9.6. При длительных перерывах в работе храните пилу в оригинальной упаковке, смазав наружные поверхности, подверженные коррозии, слоем защитной смазки

10. ВОЗМОЖНЫЕ НЕИСПРАВНОСТИ И МЕТОДЫ ИХ УСТРАНЕНИЯ

Неисправность	Вероятная причина	Действия по устранению
1. Двигатель не включается	Нет напряжения в сети питания.	Проверить наличие напряжения в сети питания.
	Неисправен выключатель.	Обратиться в специализированный Сервисный центр для ремонта.
	Неисправен шнур питания.	
	Изношены щетки.	
2. Повышенное искрение щеток на коллекторе	Изношены щетки.	Обратиться в специализированный Сервисный центр для ремонта.
	Загрязнен коллектор.	
	Неисправны обмотки якоря.	
3. Повышенная вибрация, шум.	Неисправны подшипники.	Обратиться в специализированный Сервисный центр для ремонта
	Износ зубьев якоря или шестерни	
4. Появление дыма и запаха горелой изоляции.	Неисправность обмоток якоря или статора.	Обратиться в специализированный Сервисный центр для ремонта
5. Двигатель перегревается.	Загрязнены окна охлаждения электродвигателя.	Прочистить окна охлаждения электродвигателя.
	Электродвигатель перегружен.	Снять нагрузку и в течении 2÷3 минут обеспечить работу инструмента на холостом ходу при максимальных оборотах.
		Неисправен якорь.

6. УСТРОЙСТВО ПИЛЫ (Рис.2.)

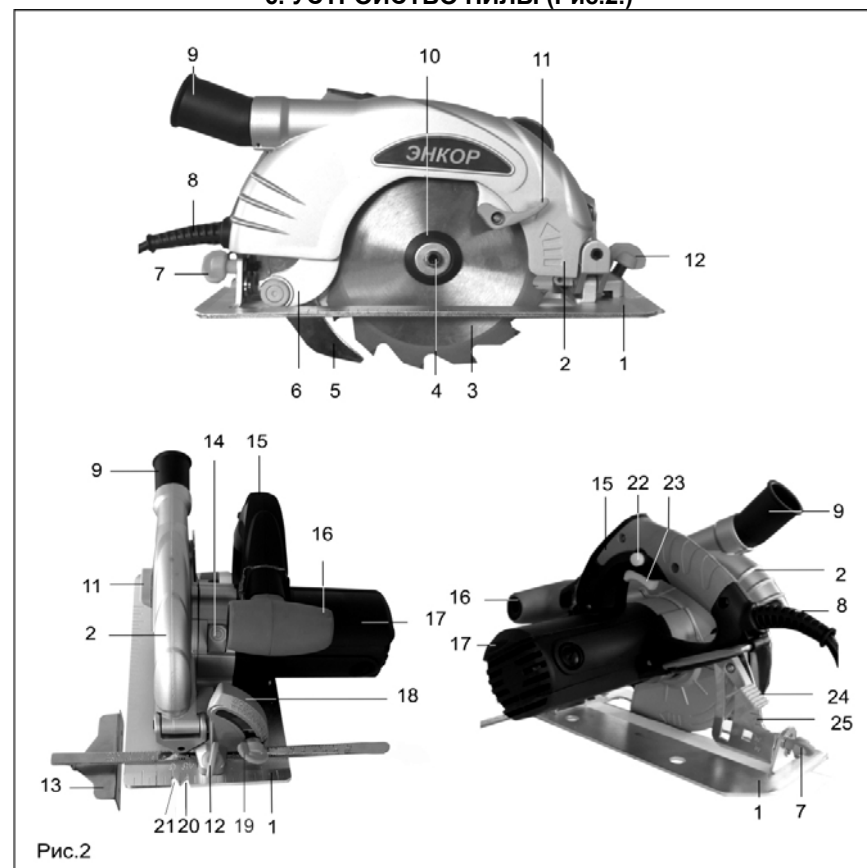

1. Плита основания
2. Кожух защитный (неподвижный)
3. Диск пильный
4. Болт
5. Клин распорный
6. Кожух маятниковый (подвижный)
7. Винт фиксации наклона задний
8. Шнур сетевой
9. Патрубок пылесборника
10. Фланец наружный
11. Ручка подвижного кожуха
12. Винт фиксации параллельного упора
13. Упор параллельный
14. Кнопка фиксации шпинделя

15. Ручяетка
16. Ручяетка дополнительная
17. Электродвигатель
18. Стойка угловая со шкалой
19. Винт фиксации наклона передний
20. Паз направляющий (для пиления под углом 45°)
21. Паз направляющий (для пиления под прямым углом)
22. Кнопка блокировки пуска
23. Клавиша выключателя
24. Рычаг замка фиксатора глубины пропила
25. Стойка изменения глубины пиления со шкалой

7. ПОДГОТОВКА К РАБОТЕ И РЕГУЛИРОВКА (Рис. 1-3)

Внимание! Перед проведением работ по подготовке к эксплуатации, регулировке и техническому обслуживанию необходимо отключить вилку сетевого шнура пилы от розетки электросети.

7.1 Снятие и установка пильного диска.

7.1.1. Для снятия пильного диска (3) необходимо зафиксировать шпиндель, нажав на кнопку фиксации шпинделя (14).

7.1.2. Используя ключ из комплекта поставки, отверните болт (4), продолжая удерживать кнопку блокировки шпинделя (14).

7.1.3. Снимите наружный фланец (10) с шайбой.

7.1.4. С помощью ручки (11) отведите маятниковый (подвижный) кожух (6) в крайнее заднее положение.

7.1.5. Аккуратно снимите пильный диск (3) с вала и извлеките его из защитного (неподвижного) кожуха (2).

7.1.6. Установка пильного диска (3) производится в обратной последовательности.

Примечание. При установке пильного диска (3) необходимо проследить, чтобы направление зубьев пильного диска (3) совпадало с направлением, указанным на кожухах (2) и (6)

стрелками и пильный диск (3) после затяжки болта (4) не вращался на валу.

7.1.7. После каждой замены пильного диска (3) необходимо проверять зазор между распорным клином (5) и пильным диском (3) согласно Рис. 3. Если данное требование невыполнимо, пильный диск (3) необходимо заменить на новый, диаметром не менее указанного в разделе 2 данного «Руководства».

7.2. Изменение глубины пропила.

Регулировка глубины пропила производится в целях предотвращения травматизма при распиливании достаточно тонких материалов, или если глубина пропила предусмотрена технологическим процессом изготовления изделия. Правильно отрегулированная глубина пропила такова, что пильный диск выступает из разрезаемого материала не более чем на высоту зуба.

7.2.1. Для изменения глубины пропила поверните вверх рычаг замка фиксатора глубины пропила (24).

7.2.2. Измените положение корпуса пилы относительно плиты основания (1), контролируя расстояние по стойке (25) со шкалой.

7.2.3. При необходимости проконтролируйте глубину пропила, измерив расстояние между нижней плоскостью плиты основания (1) и самым удаленным от нее зубом пильного диска (3).

7.2.4. Зафиксируйте установленную глубину пропила, повернув вниз до упора рычаг замка фиксатора глубины пропила (24).

7.2.5. Проверьте установленную глубину пропила и при необходимости повторите регулировку.

7.3. Изменение угла наклона пильного диска.

7.3.1. Для изменения угла наклона пильного диска необходимо немного отпустить фиксирующие винты: задний (7) и передний (19).

7.3.2. Произведите наклон пильного диска, контролируя угол наклона по шкале (18).

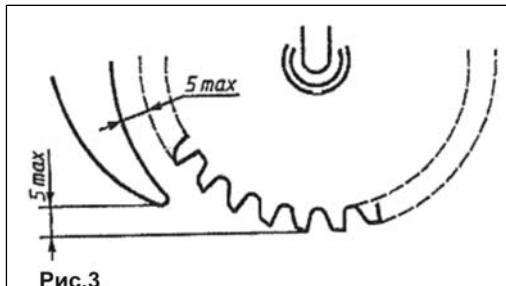

7.3.3. При необходимости проконтролируйте угол наклона пильного диска угломером.

7.3.4. Зафиксируйте установленный наклон пильного диска фиксирующими винтами (7) и (19).

7.3.5. Проверьте установленный угол наклона пильного диска и при необходимости повторите регулировку.

Примечание. При наклонной распиловке значение глубины пропила, устанавливаемое по шкале (25), не совпадает с истинным значением. В этом случае глубину пропила следует измерять от вершины самого нижнего зуба на пильном диске (3) до нижней кромки плиты основания (1).

7.4. Установка параллельного упора.

Параллельный упор используется для пиления параллельно базовой кромке заготовки.

7.4.1. Параллельный упор (13) вставляется в паз под винтом фиксации параллельного упора (12).

7.4.2. Расстояние от пильного диска до базовой поверхности параллельного упора определяется по шкале, нанесенной на параллельный упор (13) в точке паза (21) для реза под прямым углом или в точке паза (20) для реза под углом 45° .

7.4.3. При необходимости проконтролируйте расстояние от базовой плоскости параллельного упора (13) до зубьев пильного диска (3).

7.4.4. Винтом фиксации (12) зафиксируйте параллельный упор (13).

7.4.5. Проверьте установленное расстояние от базовой плоскости параллельного упора (13) до пильного диска (3) и, в случае необходимости, повторите регулировку.

8. ПОРЯДОК РАБОТЫ С ПИЛОЙ (Рис.1-3)

8.1. Подготовьте Вашу пилу к работе согласно разделу 7.

8.2. Подключите вилку сетевого шнура питания к розетке электросети.

8.3. Разблокируйте выключатель, нажав кнопку блокировки пуска (22). Удерживая кнопку блокировки пуска (22), нажмите клавишу выключателя (23). Включите пилу, не касаясь пильным диском (3) распиливаемой заготовки.

8.4. Дождитесь, когда пильный диск (3) наберет полное число оборотов.

8.5. Плавное произведите врезание в распиливаемую заготовку, контролируя направление реза.

8.6. Держите пилу двумя руками, плотно прижимая плиту основания (1) к заготовке. Следите за равномерностью подачи и отсутствием боковых усилий и заклинивания пильного диска (3) в пропиле.

8.7. После выхода пильного диска (3) из пропила выключите пилу, отпустив клавишу выключателя (23).

8.8. В случае заклинивания пильного диска (3) в пропиле, выключите пилу, отпустив клавишу выключателя (23) и полностью выведите пильный диск (3) из пропила. Если сделать это не удастся, отсоедините шнур питания пилы от розетки электросети и освободите пильный диск (3), слегка расклинив пропил.

8.9. Крупные обрезки пиломатериалов, застрявшие между пильным диском (3) и кожухами (2) и (6), удаляйте проволочным крюком, предварительно отключив шнур питания пилы от розетки электросети.

8.10. Для более эффективного удаления опилок и пыли подключите к патрубку пылесборника (9) шланг пылесоса (в комплект поставки не входит).

Примечание: Для достижения максимальной производительности труда и получения отличных результатов очень важно выбрать пильный диск, наиболее подходящий к типу и свойствам распиливаемого материала.